

**NOROs Erfolge
durch den Einsatz von
CADENAS
eCATALOGsolutions**



Christian Lechnitz

seit 2006 bei der NORO Gesellschaft für
Rohrsysteme GmbH

Aufgaben:

- Assistent der Geschäftsführung
- Großkundenbetreuung
- Außendienst

Projekte:

- CADENAS eCATALOGsolutions
- Scanner Logistik
- SAP Business One
- div. Projekte im Bereich Marketing



30 Jahre NORO Gesellschaft für Rohrsysteme mbH

- 1983** MT Metallbau Twistringen GmbH
- 1987** Gründung NORO GmbH als Vertriebsgesellschaft
- 1997** Zusammenschließung beider Unternehmen zu jetzigen NORO GmbH
- 2010** Zertifizierung nach ISO 9001:2008
- 2011** Einführung CAD-Portal auf Basis CADENAS eCATALOGsolutions
- 2012** Fertigstellung Neubau in Rehden
Verlagerung Firmenhauptsitz von Sulingen nach Rehden
- 2014** CADENAS ...

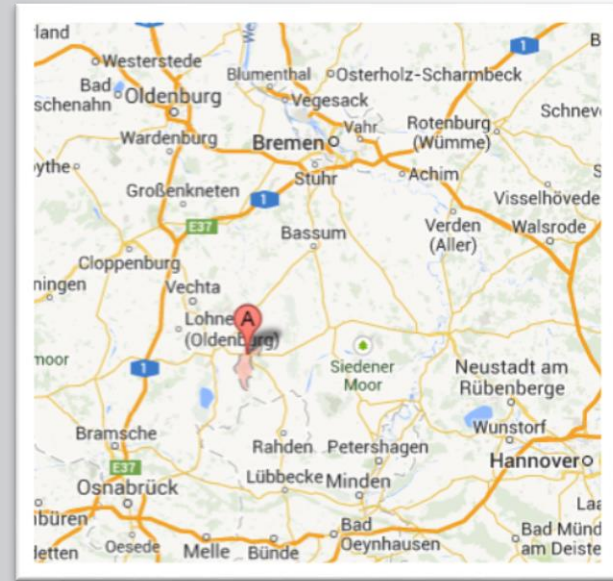

49453 Rehden, Kruppstr. 1

Standorte

- NORO GmbH Rehden, Deutschland ca. 70 Mitarbeiter
- NORO Systemy Rurowe, Polen ca. 20 Mitarbeiter
- OOO NORO, Russland 3 Mitarbeiter

Tätigkeitsbereich

- Herstellung und Vertrieb von Rohr- und Verteilsystemen
(Metallverarbeitende Industrie)



NORO Gesellschaft für Rohrsysteme mbH
Hauptsitz am Standort 49453 Rehden

Produktgruppen

- Verbindungselemente
- Rohre
- Bögen & Segmente
- Abzweigstücke
- Übergänge
- Inspektionsrohrteile
- Ausblasorgane & Zubehör
- Regel & Absperrorgane
- Zwei-Wege-Verteilungen
- Mehrwege-Verteilungen
- Verschleißschutz
- Zubehör & Befestigungselemente

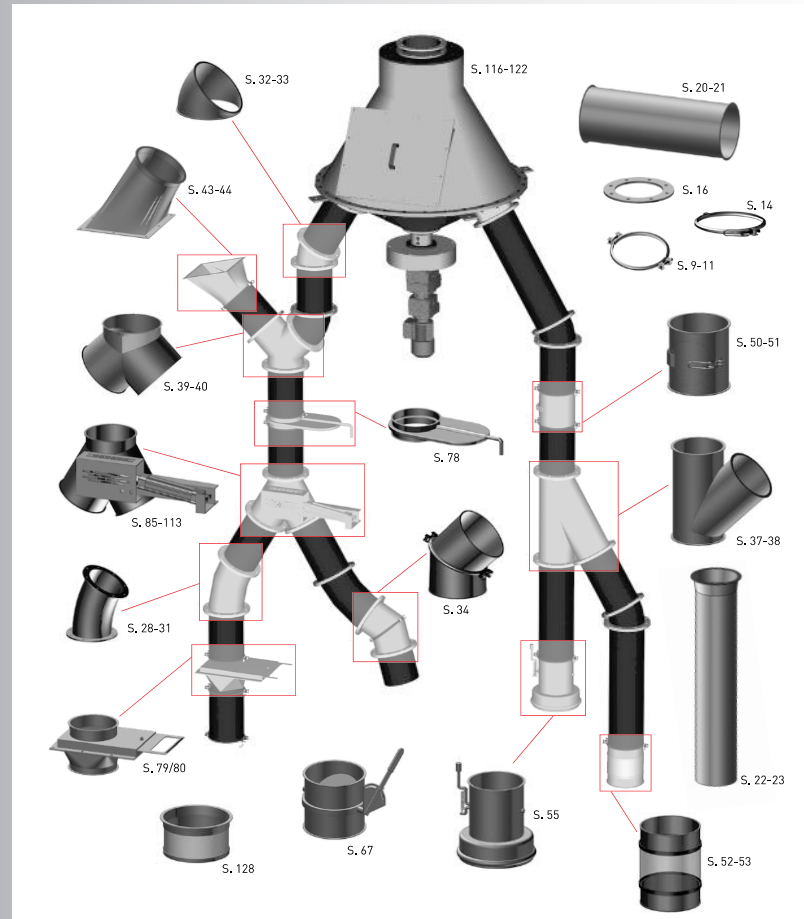

Anwendungsbereiche unserer Produkte:

- Automobilindustrie
- Be- und Entlüftungsanlagen
- Bio- und Filteranlagen
- der chemischen Industrie
- der Getreide- und Futtermittelverarbeitung
- der Nahrungsmittelindustrie
- der pharmazeutischen Industrie
- der Umwelttechnik
- Mühlen & Kraftfutterbereichen
- etc.

Eckdaten zur Tätigkeit

Einsatzort der Produkte:

- Weltweit
- meist für Kunden aus Deutschland oder Europa

Hauptkunden:

- Maschinen- und Anlagenbau
 - Beschaffung von Nebenteilen mit häufig geringer Bedeutung

Ablauf vom ersten Kontakt bis zur Umsetzung

- **2008** Messe Powtech in Nürnberg
 - erster Kontakt mit Teilemanagement und CADENAS durch Kundengespräch
- **2009** Erstgespräch mit CADENAS Büro WOB
- **2010** Beauftragung CADENAS – Projektstart
- **2011** Einführung CAD-Portal
 - auf Basis CADENAS eCATALOGsolutions

Warum CADENAS eCATALOGsolutions?

1. Umsetzung nur extern möglich, weil ...

- Kapazitäten im eigenen Haus zu gering
- Formatvielfalt nicht abbildbar
- Dauerhafte Datenpflege nicht abbildbar
- Suchmatrix notwendig
- Erstellung Web-Portals notwendig

Sortimentstiefe

ca. 7.000
Standardprodukte

- **Verbindungsart**
 - Spannringverbindung
 - Losflanschverbindung
 - Festflanschverbindung
- **Nennweite**
 - DN 80 – 600 mm
- **Material**
 - Stahl 1.0330
 - Edelstahl 1.4301
- **Oberfläche**
 - pulverbeschichtet
 - feuerverzinkt
 - gestrahlt
- **Wandstärke**
 - 1 mm
 - 2 mm
 - 3 mm
- etc.

Warum CADENAS eCATALOGsolutions?

2. Welche Ziele sollten erreicht werden?

- Ausweitung der Services gegenüber unseren Kunden
 - Insbesondere wg. geringer Innovationsmöglichkeiten
- Schaffung eines Alleinstellungsmerkmals
 - Im Bezug auf Formatvielfalt
- Schaffung eines finanziellen Mehrwertes für Kunden
 - Datenpflege übernehmen wir als Lieferant
 - Strategisches Teilemanagement durch Einsatz von PARTsolutions
- Marketing

Nutzen der Lösung heute

- CAD-Portal

NORO[®]

Gesellschaft für Rohrsysteme mbH

HOME AKTUELLES UNSER UNTERNEHMEN UNSERE LEISTUNGEN DOWNLOADS KONTAKT CAD-PORTAL    

UNSER KATALOG



issuu



AKTUELLES

Die NORO GmbH wünscht allen Geschäftspartnern,

UNSER UNTERNEHMEN





LINA Stückliste			
<input type="radio"/>	1		NORO Rohre 0811001
<input type="radio"/>	2		NORO Rohre 1011001
<input type="radio"/>	3		NORO Rohre 1211001

Vorschau Maßbild

Aktionen
Modus 3D Ansicht

Dies ist eine vorgenerierte Standardansicht, die sich von Ihrer Auswahl unterscheiden kann.





LINA Stückliste			
○	1		NORO Staubdichter Drehrohrverteiler 60° ...
○	2		NORO Staubdichter Drehrohrverteiler 60° ...
○	3		NORO Staubdichter Drehrohrverteiler 60° ...

Dies ist eine vorgenerierte Standardansicht, die sich von Ihrer Auswahl unterscheiden kann.



Nutzen der Lösung heute

- **Mehrwerte für Kunden**
 - Formatvielfalt (Mehrwerte durch native Formate)
 - Einfache Auffindbarkeit im Portal
 - Strategisches Teilemanagement durch PARTsolutions möglich
 - Aktualität der Daten ist gewährleistet
 - Kein Pflegeaufwand
- **Mehrwerte für NORO**
 - Neukundengewinnung wg. Alleinstellungsmerkmal
 - Rückgang der Supportanfragen in der Konstruktion
 - Marketing-Vorteile
 - Hohe Kundenbindung durch Bauteilverwendung

App – CAD Models

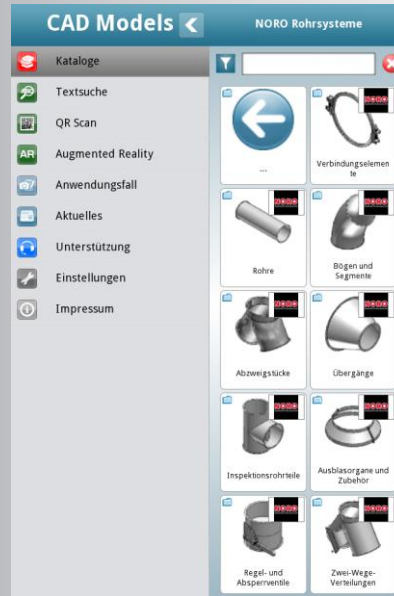
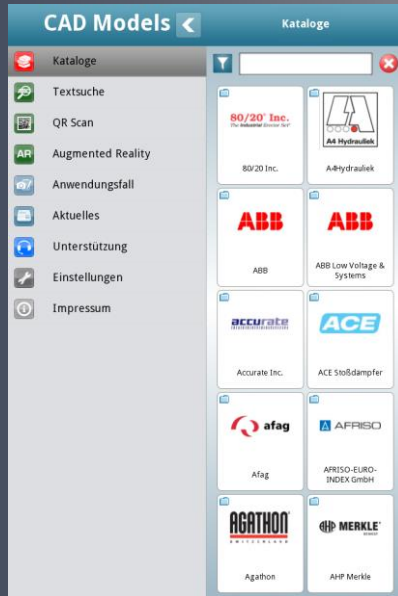

Geplante Erweiterung

- NORO App
 - Preview durch Herrn Jens Bertram