



PCM5

COMPENSATORE DI PRESSIONE A DUE VIE E TRE VIE A TARATURA FISSA SERIE 11

VERSIONE MODULARE ISO 4401-05 (CETOP 05)

p max 320 bar
Q max 100 l/min

PIANO DI POSA

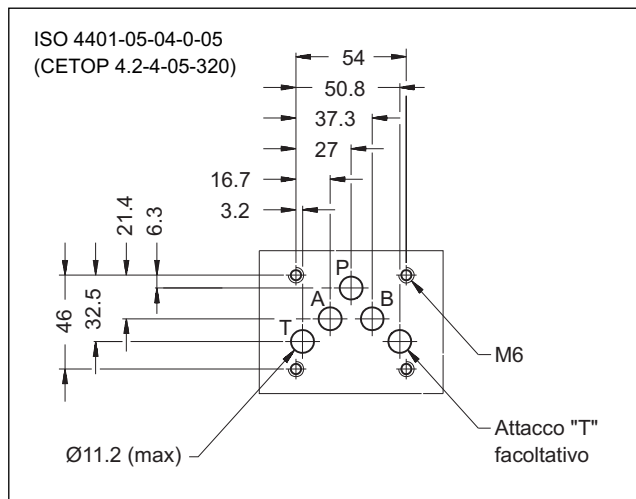

ESEMPI DI APPLICAZIONE

Compensatore PCM5 a due vie abbinato a valvola proporzionale tipo DSE5-A*

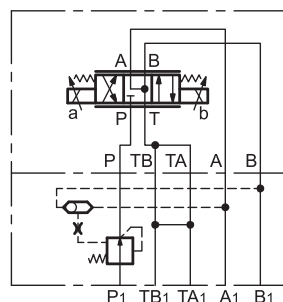

PRINCIPIO DI FUNZIONAMENTO

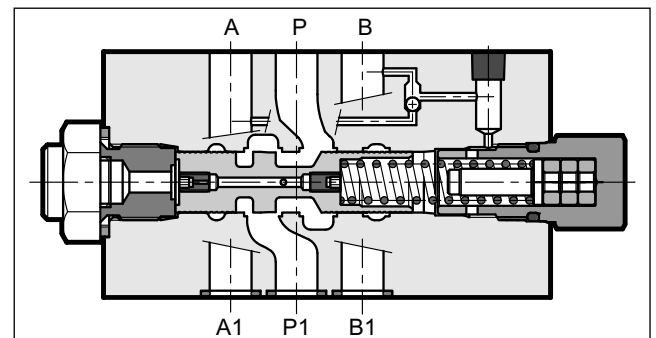

- La valvola PCM5 è un compensatore di pressione a due o a tre vie, realizzato in versione modulare con superficie di attacco rispondente alle norme ISO 4401 (CETOP RP121H).
- Svolge la funzione di mantenere costante la caduta di pressione (Δp caratteristico) tra la via P e alternativamente le vie A e B.
- Viene normalmente utilizzato in abbinamento alle valvole direzionali ad azione diretta a comando proporzionale, in modo da realizzare controlli di portata indipendenti dalle variazioni di pressione.
- La selezione della pressione di pilotaggio sulle vie A e B viene eseguita automaticamente mediante una valvola di ritegno bistabile incorporata nel compensatore.

PRESTAZIONI (rilevate con olio minerale con viscosità di 36 cSt a 50°C)

Pressione massima d'esercizio	bar	320
Δp caratteristico	bar	4 - 8
Portata massima	l/min	100
Campo temperatura ambiente	°C	-20 / +60
Campo temperatura fluido	°C	-20 / +80
Campo viscosità fluido	cSt	10 ÷ 400
Grado di contaminazione del fluido	secondo ISO 4406:1999 classe 20/18/15	
Viscosità raccomandata	cSt	25
Massa	kg	2,7

SIMBOLO IDRAULICO

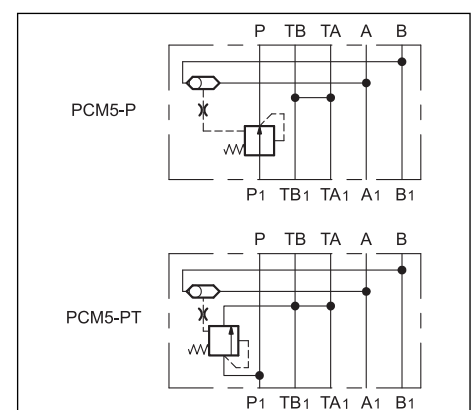

1 - CODICE DI IDENTIFICAZIONE

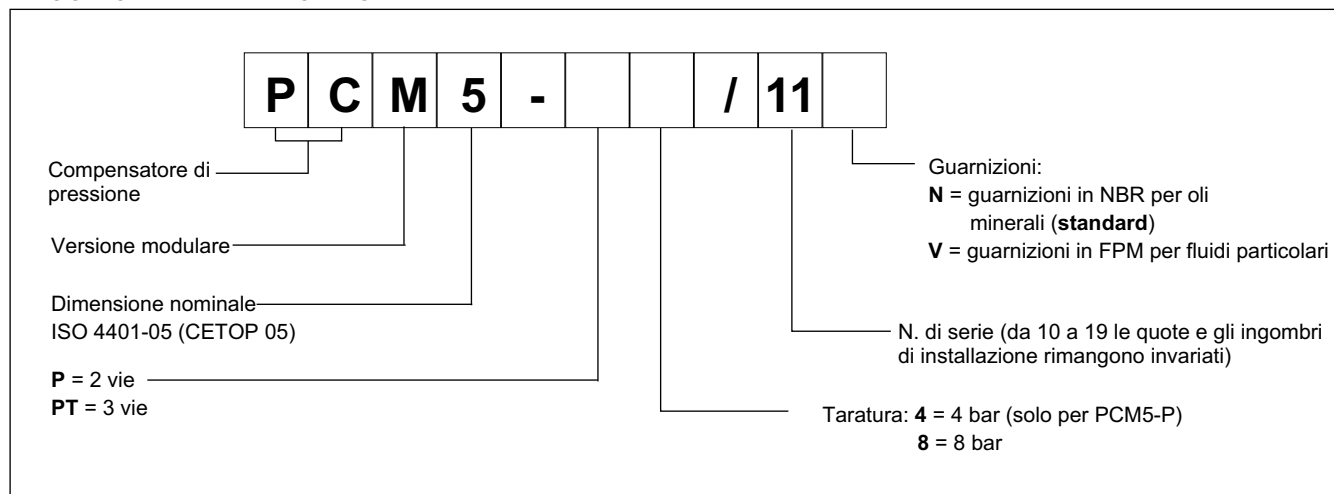

2 - CURVE CARATTERISTICHE PCM5-P* (DUE VIE) (valori ottenuti con viscosità 36 cSt a 50°C)

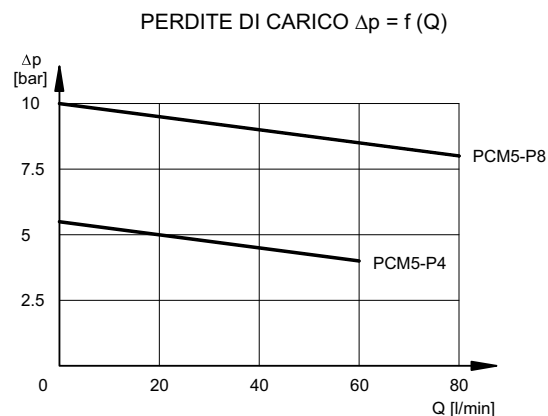
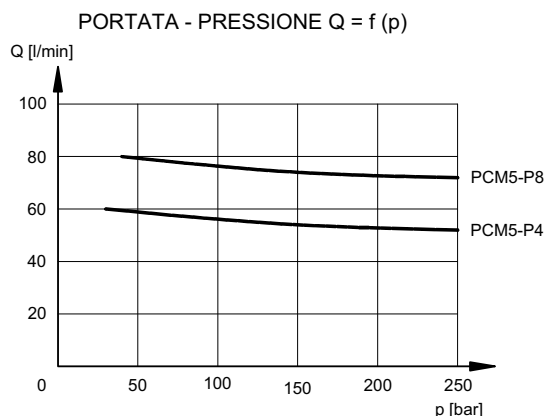

3 - CURVE CARATTERISTICHE PCM5-PT8 (TRE VIE) (valori ottenuti con viscosità 36 cSt a 50°C)

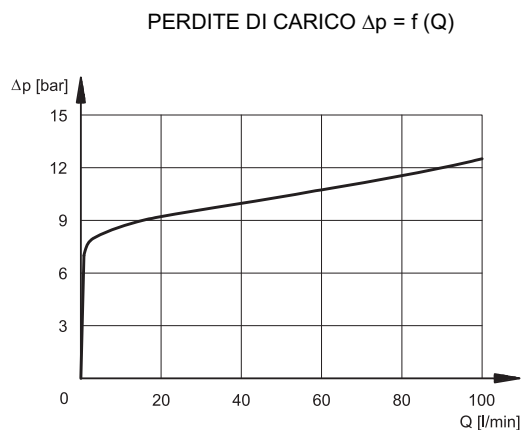
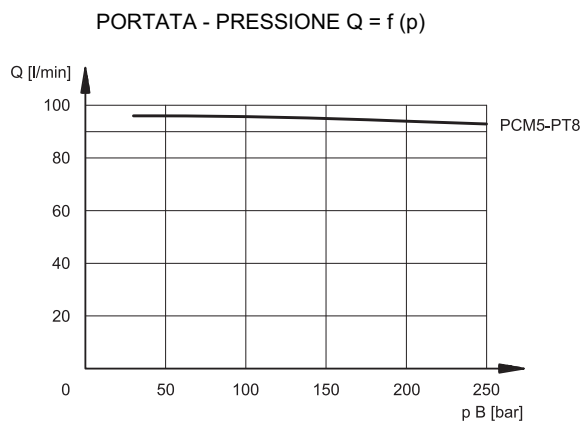

4 - FLUIDI IDRAULICI

Usare fluidi idraulici a base di olio minerale tipo HL o HM secondo ISO 6743-4. Per questi tipi di fluidi, utilizzare guarnizioni in NBR (codice N). Per fluidi tipo HFDR (esteri fosforici) utilizzare guarnizioni in FPM (codice V). Per l'uso di altri tipi di fluidi come ad esempio HFA, HFB, HFC consultare il nostro Ufficio Tecnico.

L'esercizio con fluido a temperatura superiore a 80 °C comporta un precoce decadimento della qualità del fluido e delle guarnizioni. Il fluido deve essere mantenuto integro nelle sue proprietà fisiche e chimiche.

5 - DIMENSIONI DI INGOMBRO E DI INSTALLAZIONE

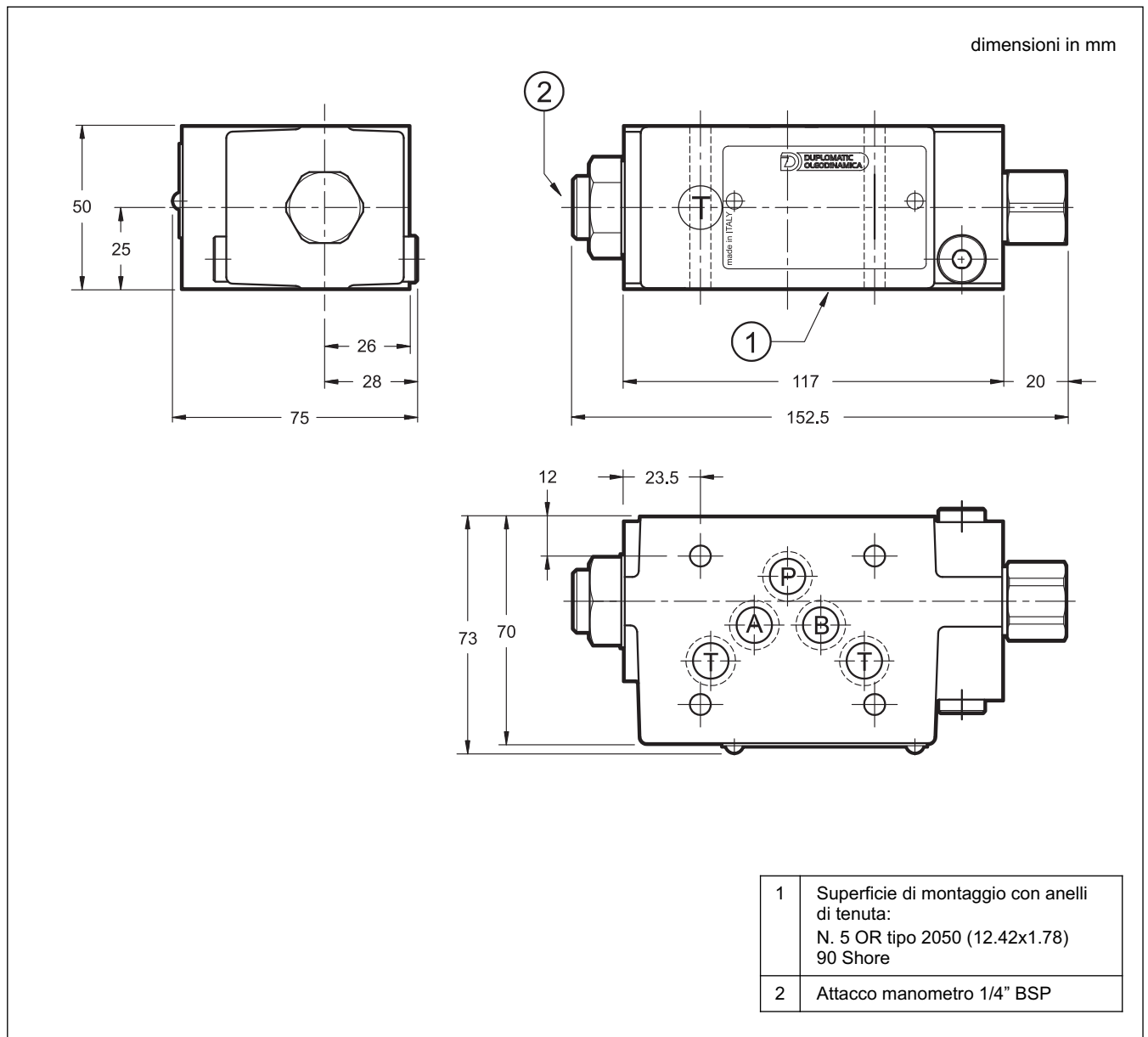



PCM5

SERIE 11



DIPLOMATIC OLEODINAMICA S.p.A.
20015 PARABIAGO (MI) • Via M. Re Depaolini 24
Tel. +39 0331.895.111
Fax +39 0331.895.339
www.diplomatic.com • e-mail: sales.exp@diplomatic.com

